

CAPACIDADE ÚTIL / USEFUL CAPACITY

NÚMERO DO MOLDE / CAVITY NUMBER

VISTA FRONTAL / FRONT VIEW

VISTA POSTERIOR / BACK VIEW

CÓDIGO POR PONTOS / DOT CODE

CÓDIGO PDM: 001268-E



CHILE - CENTRO TÉCNICO ÁGUA BRANCA

| | | | | | | | |
|--------------------------------|--------------------|-------------------------------|-------------------------------|--------------|--|--|--|
| 4 | 4 | 15.08.2017 | ERA: 365G E MODIFICADO PICURA | DANIEL | | | |
| 3 | - | 18.06.2015 | REVISÃO GERAL | BRUNO | | | |
| 2 | - | 22.04.2014 | ESCLUIDO GRANITADO | BRUNO | | | |
| 1 | 1 | 05.03.2010 | ERA: FILETES RETILÍNEOS | BRUNO | | | |
| REV. N° | DATA / DATE | DESCRIÇÃO / DESCRIPTION | | ASS. / SIGN. | | ESPECIFICAÇÕES PARA CLIENTES / CLIENT SPECIFICATIONS | |
| TUBO ENCHIMENTO | TIPO DE FECHAMENTO | PRODUTO | TEMPERATURA MAX. DO PRODUTO | | | | |
| - | GPP | VINHO | LIQUID TREATMENT | | | | |
| ACESSÓRIO DE FECHAMENTO | GRAU ALCÓOLICO | CHOQUE TÉRMICO | | | | | |
| CLOSURE ACCESSORY | DEGREE OF ALCOHOL | THERMAL SHOCK | | | | | |
| ESTABILIDADE | EMPILHAMENTO | CARGA VERTICAL DE FECHAMENTO | | | | | |
| STABILITY | STACKING | VERTICAL STRENGTH FOR CLOSURE | | | | | |
| ES: 1.8 | A: 16.4 | NÃO / NO | 150 Kgf | | | | |
| ESSA GARRAFA NÃO É RETORNÁVEL. | | MÉTODO | PRESSÃO INTERNA | | | | |
| THIS BOTTLE IS NOT REFILLABLE. | | METHOD | LONG TERM PRESSURE | | | | |
| | | | - bars Max | | | | |

BARRETES CURVILÍNEOS / CURVE KNURLING ①

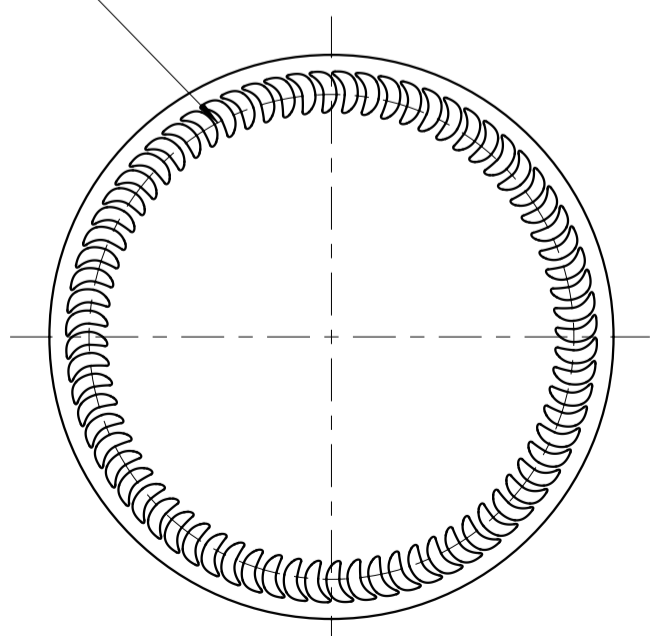

VISTA DO FUNDO / BOTTOM VIEW

ETAPA DO CICLO DE VIDA: DEFINITIVO

| | | | |
|-------------------|--------------------------------|-------------------|---------------|
| REV.: | NÚMERO / NUMBER: | REV.: | 4 |
| DES.: | DENIS | ESC.: | 1:1 |
| VERF. / CHECKED: | BONFIM | APROV. / APPROV.: | BONFIM |
| GARGALO / Finish: | BOCA 83 BVS 30 H (BO-0083-001) | NÚMERO / NUMBER: | PS-169B-083-E |